

# FT-KVER-BMH-1011

V01 - 22 augustus 2022, 13:39  
Toutes les dimensions sont en millimètres  
Alle maatvoeringen zijn in millimeter  
All dimensions in millimetres

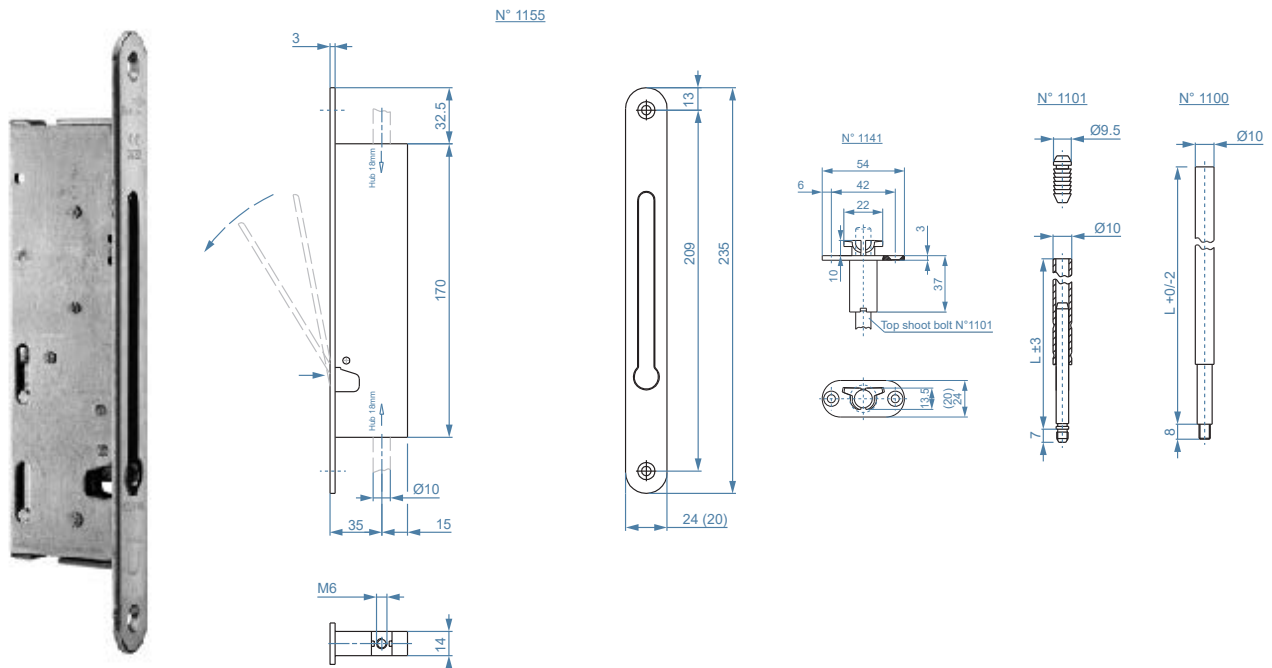

Type	Crémone encastrée semi-automatique - BMH 1155
Type	Ingewerkte kanschuif halfautomatisch - BMH 1155
Type	Integrated edge slider semi-automatic - BMH 1155
Description	Le verrou encastré est monté à une hauteur d'environ 1500 mm dans le vantail passif d'une porte à deux vantaux. Les pènes sont rentrés à l'aide du levier central. A la fermeture du vantail passif les pennes de verrouillage ressortent par moyen d'un enclencheur automatique.
Omschrijving	De ingebouwde grendel wordt aangebracht op een hoogte van ongeveer 1500mm in de passieve deurleugel van een dubbele deur. De vergrendelstangen worden ontgrendeld na het opspannen met behulp van de hefboom in het slot. Bij het sluiten van de deuren worden deze automatisch terug geactiveerd door middel van een aanslagmechanisme.
Description	The flush bolt is fitted at a height of about 1500 mm in the passive door leaf of a double leaf door. The shoot bolts are drawn in using the lever in the lock. After the lever is released, the shoot bolts are pushed forward again due to a spring action and the lever is drawn back into the faceplate.
Entrée	35mm
Doornmaat	
Backset	
Têtière	24mm, acier inoxydable
Voorplaat	24mm, roestvrij staal
Faceplate	24mm, stainless steel
Boîtier	zingué
Behuizing	verzinkt
Case	zinc-coated

	Beyer & Müller GmbH & Co. KG Hauptstraße 277 D-42579 Heiligenhaus
0432-BPR-0116	2007
EN12209:2004	3 L 5 1 0 F - B H 0 0